

## 带冷却夹套的潜水泵 适用于清水和生活污水

### Chromatic C250, C260

#### 典型应用

该系列泵适用于清水或含有微小固体颗粒的污水的泵送。常用于地下室排水、沟渠排水、竖井和房间的排干等场所。地下室的家用污水的提升（如：洗手盆、淋浴房和洗衣机的污水）地表水的排放。洪水等紧急状况下使用的备用泵。从河道取水或取水灌溉。水泵的出口在泵的顶端，被排放的污水会流过与出口相连接的冷却夹套，并对电机表面进行有效地冷却，可以在连续运行和较水位运行的情况下避免电机过热。（特别是短时的间歇式运行中）

带有附加的放气螺钉自动排气，可移除的吸入盘可将水排放低至5mm，自动排气装置起到作用。

DIN EN12050-2 :完全符合测试标准,获得德国LGA认证。

**安装形式：**移动式或固定式安装

带浮球的型号可以通过液位的高低情况自动控制水泵的启停。

**适用泵送介质：**清水、污水、含有最大颗粒直径不超过10mm的柔软固体的生活污水。最高输送流体温度35°C，短时最高温度：60°C。

**运行模式：**持续运行(S1),在介质温度为36°C-60°C的范围内间歇运行(S3 30%)

#### 结构

**潜水泵式水泵,包括：**

**泵：**垂直出口的单级离心泵，集成式止回阀

**叶轮：**开式多通道叶轮，球形间歇为：10mm

**电机：**压力密封型潜水电动机，不锈钢电机外壳。

绝缘等级为：B；

防护等级:IPX8，电机绕组中内嵌热敏电阻。

**电缆线型号:**H07RN8-F3G1

**传动轴/轴承：**大直径不锈钢旋转轴,自润滑滚珠轴承。

**密封圈：**三层唇形轴密封和陶瓷覆盖的密封表面。

#### 性能曲线

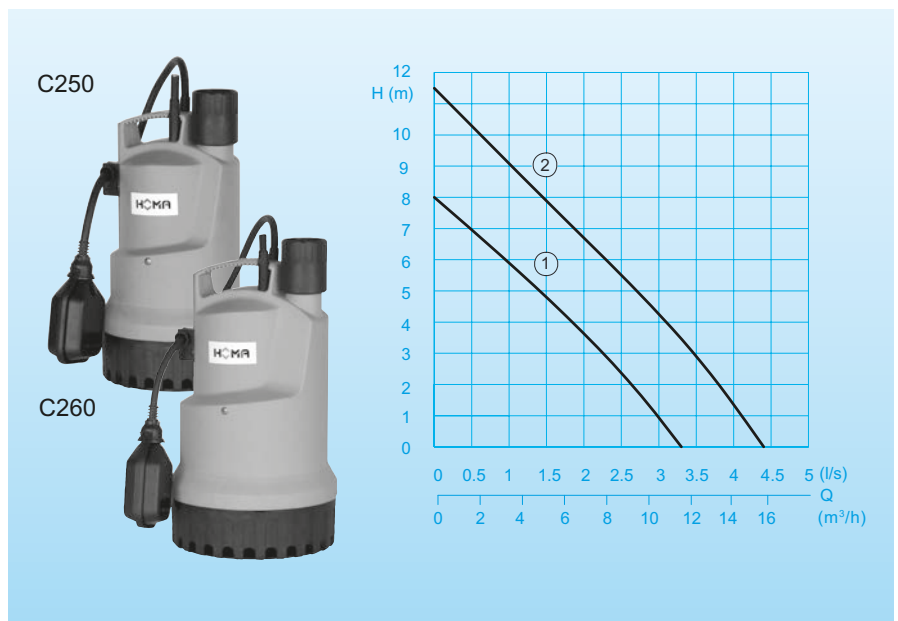

#### 技术参数

编号	型号	输入功率 P <sub>1</sub> (kW)	输出功率 P <sub>2</sub> (kW)	电压 50 Hz (V)	额定电流 (A)	重量 (kg)
①	C250 W (A)	0,55	0,26	230/1Ph	2,5	5,3
②	C260 W (A)	0,90	0,48	230/1Ph	4,0	6,1

转速:2850rpm

型号 A: 带自动液位控制

卸料口尺寸: G 1¼ F

#### 材质

电机外壳 不锈钢

电机轴  
螺栓

过滤器 耐冲击塑料

外壳  
叶轮  
压盖

密封件 NBR

#### 随机配备

泵随机有G1 1/4"双头连接头的集成式止回阀。密封圈和软管接头，10m连接电缆线和电源插头。

型号A: 带HOMA-Nivomatik型自动浮球开关

外形尺寸和安装示例 (所有尺寸单位均为: mm)

C250

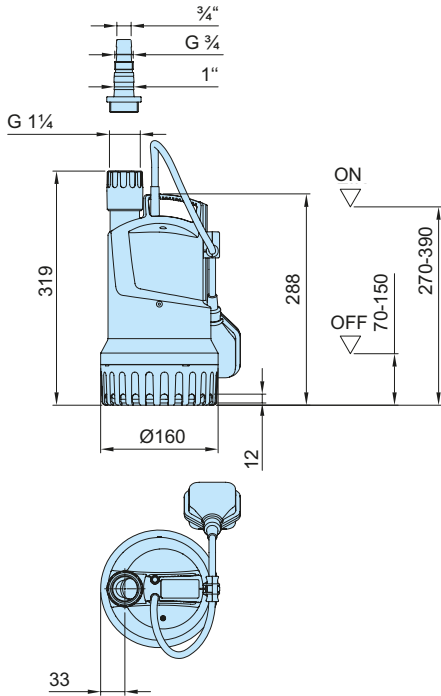

C260

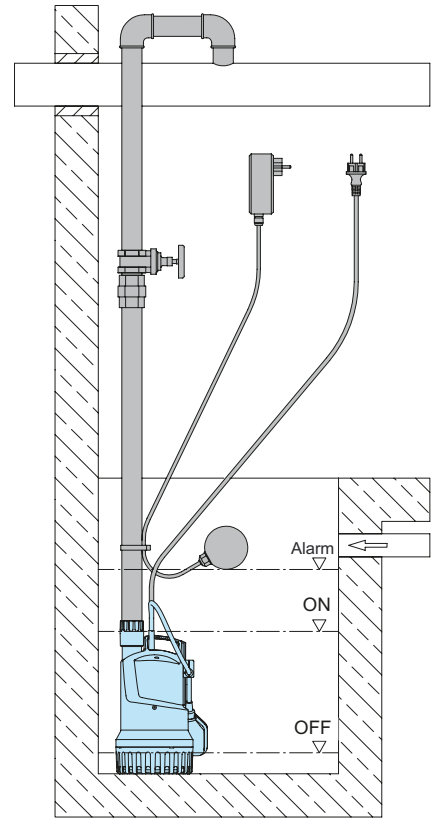
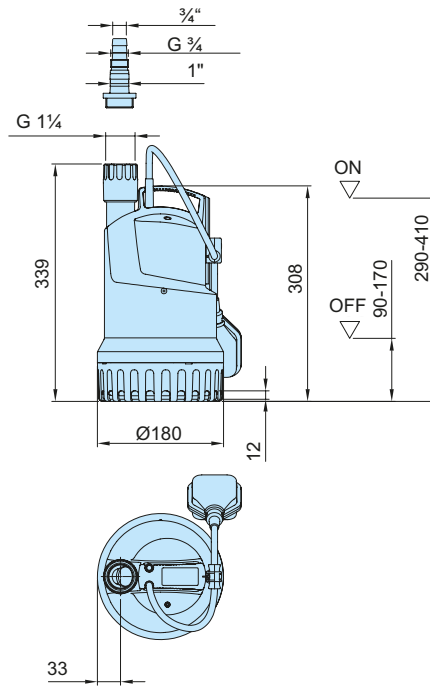

附件:

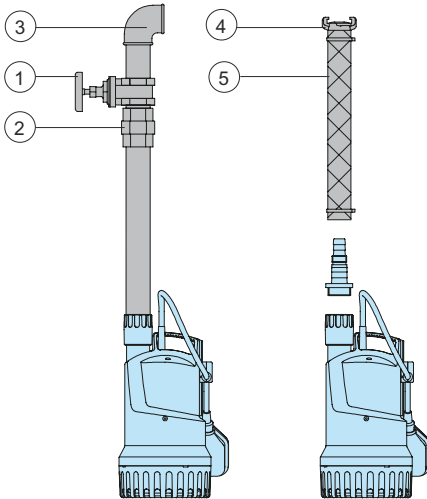

零件描述	规格	零件编号
① 闸阀 黄铜	BSP 1 1/4" F	2216012
② 活接头,镀锌	BSP 1 1/4" M/F	2114304
③ 90°弯头 镀锌	BSP 1 1/4" F BSP 1 1/4" M/F	2113604 2111405
T型接头,适用于双泵 布置系统的管路合并 镀锌	BSP 1 1/4" F	2114301
黄铜止回阀 (如果集 成止回阀不适合)	BSP 1 1/4" F	2211213
双头短接 镀锌	BSP 1 1/4" M	2009011
④ 黄铜 刚性连接器	BSP 1 1/4" M	2005413
软管连接器, 黄铜	1 1/4" 1" 3/4"	2003413 2003313 2003212
⑤ PVC软管, 每m	1 1/4" Ø 30 mm 1" Ø 25 mm 3/4" Ø 19 mm	2621200 2621000 2620700
塑料	1 1/4" Ø 32 mm	2632030
螺纹软管, 每m	1" Ø 25 mm 3/4" Ø 19 mm	2632025 2632019
软管卡箍	1 1/4" 3/4"-1"	2302330 2303252

零件描述	规格尺寸	零件编号
HOMA 2-pin 接地保护器 Fi 16/0,03 A		1561160
AL 3报警装置 通过与9V的电池连接提供电 源操作, 也为集成的蜂鸣器 提供电源。 主电源为:		
230-240 V/ 1 Ph		1586140
工作电池	9 V	1952215
Mb系列浮球开关 无汞 on/off 集成重力球 电缆线长度	6 m 10 m	1465706 1465710
适用于移动或固定安装使用的 控制箱,具有液位记录和监控装置		需咨询



HOMA Pumpenfabrik GmbH  
P.O.Box 22 63, D-53814 Neunk.-Seelscheid  
Tel. +49 (0) 22 47/702-0, Fax +49 (0) 22 47/702-44  
e-mail: info@homa-pumpen.de  
www.homapumps.com